

VITRINA REFRIGERARE „MONIKA 2”

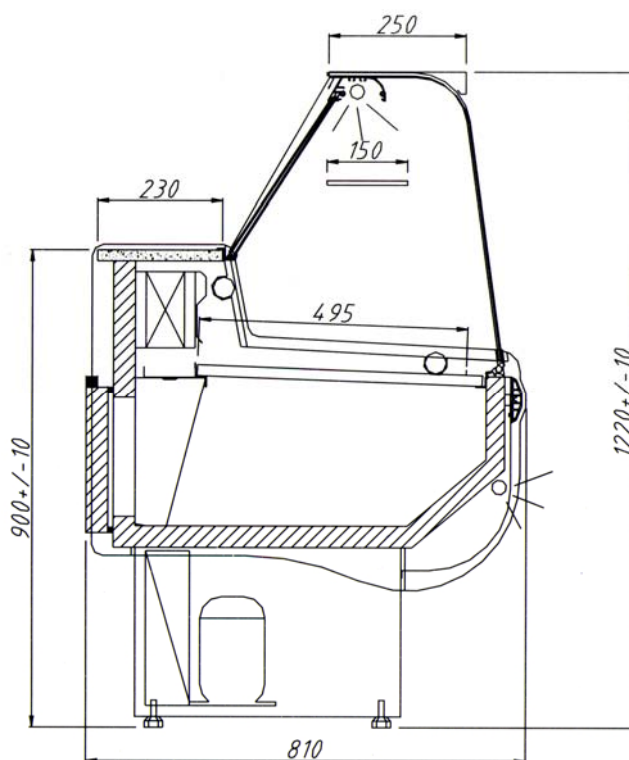

Model	2/1.0	2/1.3	2/1.5	2/1.7	2/2.05	2/2.5
Lungime (mm)	1070	1310	1510	1710	2050	2550
Inaltime (mm)	1220 ±10	1220 ±10	1220 ±10	1220 ±10	1220 ±10	1220 ±10
Adincime (mm)	810	810	810	810	810	810
Incarcatura maxima pe 1 tava (kg)	17	17	17	17	17	17
Suprafata de expunere racita (m ²)	0.5	0.6	0.7	0.8	1.0	1.2
Volumul net (dm ³)	150	190	210	240	300	360
Voltajul 230V/50Hz						
Puterea totala (W)	300	300	400	500	500	550
Puterea instalatiei de iluminare (W)	18	30	36	58	58	72
Consumul de curent electric (kWh/24h)	3.0	3.0	4.1	5.1	5.1	5.8
Intervalul de temperatura (°C)	+2 +8	+2 +8	+2 +8	+2 +8	+2 +8	+2 +8
Agentul frigorific	R 134A	R 134A	R 134A	R 134A	R 134A	R 134A
Racire statica						
Varianta standard						
Geam frontal curb						
Priza aditionala pentru 230V/50Hz						
Dezghetare automata						
Bara de protectie frontala						
Blat de lucru din granit						
Optional						
Modularitate						
Agregat extern						
Panou frontal iluminat						
Partea din spate realizata din inox						
Echippinge aditionale						
Polita interioara din sticla						
Pereti despartitori din sticla						

Toate echipamentele sunt concepute pentru a functiona intr-un mediu ambiental cu o temperatura de pana la 25 °C si o umiditate relativa in atmosfera de max 60%. Aceste specificatii pot fi schimbate fara o notificare prealabila.